

## SL1 και SL10 – ΜΗΧΑΝΙΣΜΟΙ ΓΙΑ ΣΥΡΟΜΕΝΕΣ ΠΟΡΤΕΣ

### ΟΔΗΓΟΣ ΛΕΙΤΟΥΡΓΙΑΣ

Ο οδηγός αυτός πρέπει να φυλάσσεται σε χώρο επισκέψιμο και να είναι διαθέσιμο σ' όλους τους χρήστες του αυτοματισμού.

#### 1) Κανονισμοί ασφαλείας

- Κρατηθείτε σε απόσταση ασφαλείας όταν η πόρτα κινείται. Μην περάσετε ανάμεσα από το άνοιγμα της πόρτας, έως ότου η πόρτα ανοίξει πλήρως και σταματήσει την κίνησή της.
- Μην επιτρέπετε σε παιδιά να παίζουν δίπλα στην πόρτα ή με τα τηλεχειριστήριά της.
- Σταματήστε τη λειτουργία του αυτοματισμού αμέσως όταν αντιληφθείτε κάτι μη φυσιολογικό (παράξενους θορύβους ή απότομες κινήσεις). Αν δεν το κάνετε έγκαιρα, υπάρχει σοβαρός κίνδυνος να προκληθούν ατυχήματα.
- Μην ακουμπάτε τις συσκευές όταν αυτές λειτουργούν.
- Κάντε περιοδικούς ελέγχους σύμφωνα με τις οδηγίες του σχεδίου συντήρησης.
- Αν ορισμένες εργασίες συντήρησης και επισκευών σας δυσκολεύουν, επικοινωνήστε μαζί μας.

#### 2) Έλεγχος πόρτας με τηλεχειριστήριο

Το τηλεχειριστήριο (σχήμα 1) είναι έτοιμο για χρήση και τα τέσσερα κουμπιά έχουν αποθηκευμένες τις ακόλουθες λειτουργίες:

	Λειτουργία (*)
Κουμπί T1	
Κουμπί T2	
Κουμπί T3	
Κουμπί T4	

(\*) Αυτός ο πίνακας πρέπει να συμπληρωθεί από το πρόσωπο που έχει προγραμματίσει το σύστημα.

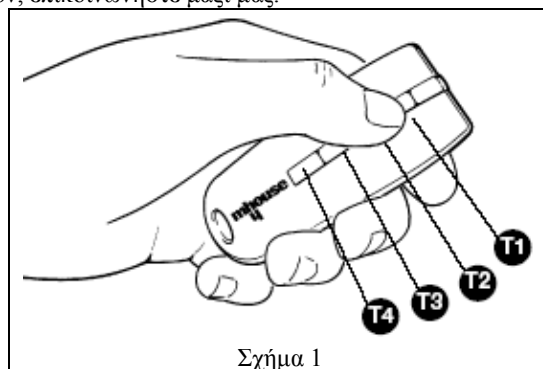

#### 3) Έλεγχος πόρτας με το μπουτόν-κλειδί 2θέσεων

Το μπουτόν-κλειδί (σχήμα 2) έχει δύο θέσεις, με αυτόματη επαναφορά στο κέντρο.

Ενέργεια	Λειτουργία
Γύρισμα κλειδιού δεξιά : εντολή "Κίνηση Πόρτας"	(*)
Γύρισμα κλειδιού αριστερά: εντολή "STOP"	Σταματάει η κίνηση της πόρτας

(\*) Αυτό το δεδομένο πρέπει να σχεδιαστεί και να συμπληρωθεί από το πρόσωπο που έχει προγραμματίσει το σύστημα.

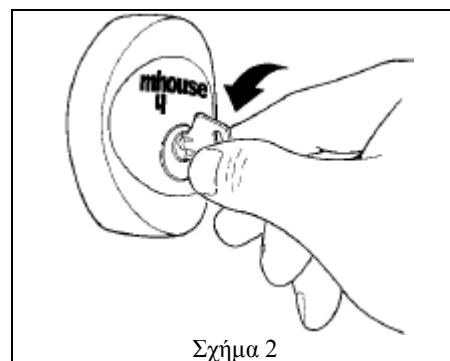

#### 4) Έλεγχος της πόρτας με τις συσκευές ασφαλείας εκτός λειτουργίας

Αν οι συσκευές ασφαλείας είναι εκτός λειτουργίας ή δυσλειτουργούν, μπορείτε, ακόμα και τότε, να λειτουργήσετε την πόρτα.

1. Προσπαθήστε να λειτουργήσετε τις συσκευές ελέγχου της κίνησης της πόρτας (τηλεχειριστήρια, μπουτόν-κλειδί 2 θέσεων). Αν οι συσκευές ασφαλείας επιτρέπουν τη λειτουργία, η πόρτα θα ανοίξει κανονικά, ειδάλλως:
  2. Ο φανός θα αναβοσβήσει για μερικές φορές, αλλά η πόρτα δεν θα ξεκινά (ο αριθμός των αναβοσβησιμάτων θα εξαρτάται από την αιτία για την οποία δεν κινείται η πόρτα).
  3. Σε αυτή την περίπτωση, ξαναπροσπαθήστε για τη λειτουργία (με τις συσκευές ελέγχου της κίνησης της πόρτας) μέσα σε 3 δευτερόλεπτα, και επιμείνετε (κρατώντας συνεχώς πατημένο το κουμπί).
- Μετά από περίπου 2 δευτερόλεπτα η πόρτα θα ξεκινήσει την κίνησή της με τον τύπο λειτουργίας: «Λειτουργία Παρουσία Ανθρώπου», δηλαδή: όσο χρόνο κρατάτε πατημένο το κουμπί, η πόρτα θα κινείται ενώ, όταν το αφήσετε, η πόρτα θα σταματήσει.

Εάν οι συσκευές ασφαλείας είναι εκτός λειτουργίας, πρέπει να επισκευαστούν το συντομότερο δυνατό.

### 5) Απασφάλιση μοτέρ

Το μοτέρ έχει μηχανικό σύστημα απασφάλισης που επιτρέπει την χειροκίνητη λειτουργία της πόρτας (σαν να μην υπάρχει μοτέρ). Η χειροκίνητη λειτουργία γίνεται όταν έχουμε διακοπή ρεύματος ή κάποιο πρόβλημα στο μοτέρ. Σε περίπτωση διακοπής ρεύματος η χρήση της (προαιρετικής) μπαταρίας ανάγκης PR1 σας απαλλάσσει από την ανάγκη απασφάλισης και χειροκίνητης λειτουργίας.

Αν υπάρχει κάποια δυσλειτουργία του μοτέρ, μπορείτε επίσης να το απασφαλίσετε και να ελέγξετε αν το πρόβλημα προέρχεται από το μηχανισμό απασφάλισης.

1. Γυρίστε το καπάκι της απασφάλισης αριστερόστροφα μέχρι να φανεί η υποδοχή του κλειδιού (σχήμα 3).
2. Βάλτε το κλειδί στην υποδοχή (σχήμα 4).
3. Γυρίστε το κλειδί αριστερόστροφα περίπου 90°, μέχρι να καταλάβετε ότι η πόρτα αποσυμπλέχθηκε (σχήμα 5).
4. Στο σημείο αυτό μπορείτε να κινήσετε την πόρτα χειροκίνητα.
5. Για να επαναφέρετε την ηλεκτροκίνητη λειτουργία, γυρίστε το κλειδί δεξιόστροφα και σιγά-σιγά κινήστε την πόρτα μέχρι να μπλοκάρει με τον μηχανισμό.
6. Βγάλτε το κλειδί και κλείστε το καπάκι της υποδοχής του γυρίζοντάς το δεξιόστροφα.

### 6) Συντήρηση από το χρήστη

Οι συσκευές που χρησιμοποιούνται για το σύστημα αυτοματισμού SL1 ή SL10 δεν χρειάζονται κάποια ιδιαίτερη συντήρηση. Παρόλα αυτά, περιοδικά (τουλάχιστον μια φορά κάθε έξι μήνες) βεβαιωθείτε για την αποτελεσματική λειτουργία τους εκτελώντας τις παρακάτω ενέργειες:

1. Χρησιμοποιώντας το μπουτόν-κλειδί ή το τηλεχειριστήριο, ελέγξτε το άνοιγμα και το κλείσιμο της πόρτας και βεβαιωθείτε ότι η πόρτα κινείται προς την σωστή κατεύθυνση. Η δοκιμή αυτή πρέπει να γίνει πολλές φορές, ώστε να βεβαιωθείτε ότι η πόρτα κινείται ομαλά χωρίς να υπάρχουν σημεία που βρίσκει αντίσταση και ότι δεν υπάρχει κανένα ελάττωμα στις ρυθμίσεις και στην κατασκευή της.
2. Καθαρίζετε τα τζάμια των φωτοκυττάρων χρησιμοποιώντας νοτισμένο απαλό πανί (όχι υγρό). Απαγορεύεται η χρήση υλικών που περιέχουν οινόπνευμα, διαλυτικά και άλλα εύφλεκτα υλικά. Η χρήση τους μπορεί να προκαλέσει ζημιά στις συσκευές, φωτιά ή και βραχυκυκλώματα.
3. Αφαιρέστε φύλλα και άλλα αντικείμενα που μπορεί να παρακωλύουν την κίνηση της πόρτας. ΠΡΟΣΟΧΗ! Αποσυνδέστε την παροχή ρεύματος από το μοτέρ όταν καθαρίζετε διάφορα φύλλα και αντικείμενα από τη διαδρομή της πόρτας, για να μην υπάρχει η πιθανότητα κίνησής της.
4. Ελέγξτε όλες τις περιφερειακές συσκευές ασφαλείας μία προς μία (π.χ. φωτοκύτταρα). Συγκεκριμένα, κάθε φορά που μία συσκευή ενεργοποιείται, το λαμπάκι του "ECSBus" στον πίνακα ελέγχου αναβοσβήνει για μεγάλο χρονικό διάστημα, επιβεβαιώνοντας ότι ο πίνακας ελέγχου αναγνωρίζει αυτό το γεγονός.
5. Για να ελέγξετε ότι τα φωτοκύτταρα λειτουργούν σωστά και δεν μπερδεύονται με άλλες συσκευές, περάστε μεταξύ της ακτίνας των φωτοκυττάρων ένα κυλινδρικό αντικείμενο μήκους περίπου 30cm και διαμέτρου 5cm, πρώτα κοντά στο TX, μετά κοντά στο RX και τέλος στο κέντρο (σχήμα 6). Βεβαιωθείτε ότι σε όλες τις περιπτώσεις η συσκευή δραστηριοποιείται και ότι η κατάστασή της εναλλάσσεται μεταξύ κατάστασης "ενεργοποίησης" και κατάστασης "αντίδρασης" και ότι τελικά έχουμε την επιδιωκόμενη ενέργεια από τον πίνακα ελέγχου, π.χ την αντιστροφή της κίνησης της πόρτας όταν αυτή κλείνει.

### 7) Αλλαγή μπαταρίας τηλεχειριστηρίου

Αν η εμβέλεια του τηλεχειρισμού έχει μειωθεί και το λαμπάκι του ανάβει εξασθενημένα, τότε μάλλον πρέπει να αλλαχθεί η μπαταρία του τηλεχειριστηρίου. Το τηλεχειριστήριο δέχεται 2 μπαταρίες λιθίου CR2016. Για να τις αντικαταστήσετε, ακολουθήστε τα επόμενα βήματα:

1. Τραβήξτε το πίσω μέρος του τηλεχειριστηρίου για να ανοίξει (σχήμα 7).
2. Με ένα μικρό αντικείμενο σπρώξτε τις μπαταρίες να βγουν έξω (σχήμα 8).
3. Τοποθετήστε τις καινούριες μπαταρίες και προσέξτε την πολικότητά τους (το «+» προς τα κάτω)
4. Κλείστε το πίσω μέρος του τηλεχειριστηρίου.

Οι μπαταρίες περιέχουν συστατικά που ρυπαίνουν το περιβάλλον. Μην τις πετάξετε μαζί με άλλα άχρηστα αντικείμενα, αλλά ακολουθήστε τις διαδικασίες που προβλέπονται από την τοπική νομοθεσία.

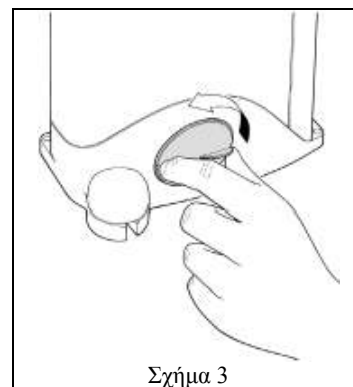

Σχήμα 3

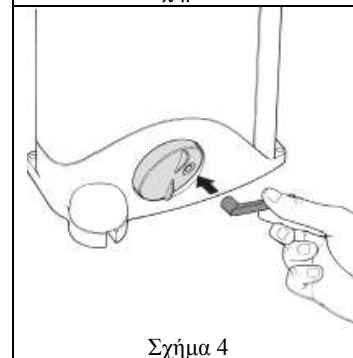

Σχήμα 4

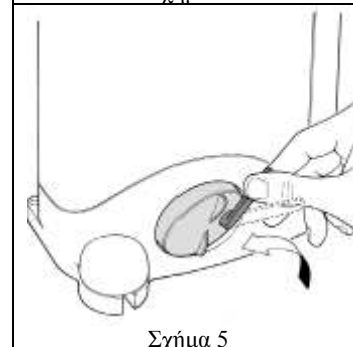

Σχήμα 5

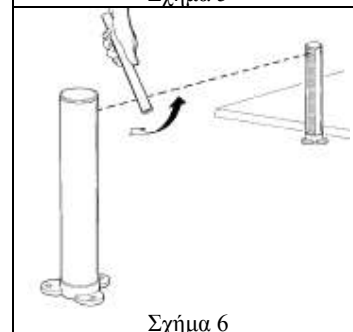

Σχήμα 6

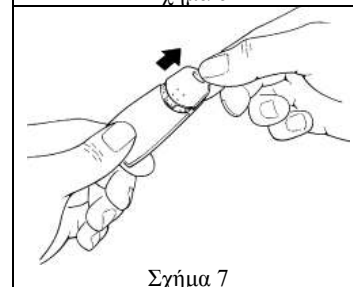

Σχήμα 7

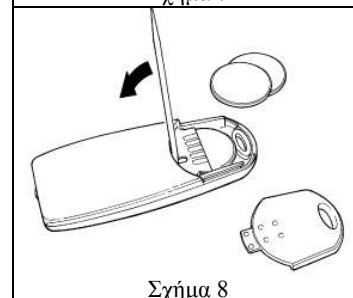

Σχήμα 8

## ΕΓΓΥΗΣΗ ΚΑΛΗΣ ΛΕΙΤΟΥΡΓΙΑΣ ΠΡΟΪΟΝΤΟΣ

Σας ευχαριστούμε για την εμπιστοσύνη που μας δείξατε με την επιλογή σας.

Τα προϊόντα μας χαρακτηρίζονται από υψηλή ποιότητα κατασκευής, φτάνουν σε εσάς μετά από σχολαστικό έλεγχο και υπάρχουν αναλυτικές οδηγίες εγκατάστασής τους, είτε η εγκατάστασή τους γίνεται από εξειδικευμένα συνεργεία.

Εάν παρ' όλα αυτά προκύψει οποιοδήποτε πρόβλημα, παρακαλούμε να απευθυνθείτε αμέσως στον πιο κοντινό αντιπρόσωπο της εταιρείας ή απευθείας σε εμάς:

DOORADO - Αυτόματες Πόρτες

Ρολλά – Γκαραζόπορτες – Στέγαστρα

Site: [www.doorado.gr](http://www.doorado.gr)

Τηλ: 2105551680 Φαξ: 2121219038

Διεύθ: Παπαθανασίου 5, 19600 Μάνδρα Αττικής

E-mail: [doorado@gmail.com](mailto:doorado@gmail.com)

Όροι Εγγύησης:

Η εταιρεία 'DOORADO' εγγυάται ότι το μηχανικό μέρος αυτού του προϊόντος θα βρίσκεται σε καλή κατάσταση λειτουργίας κατά τη διάρκεια του χρόνου εγγύησης. Στην περίπτωση που το προϊόν αποδειχθεί ελαττωματικό κατά τη διάρκεια του χρόνου εγγύησης, η εταιρεία διατηρεί το δικαίωμα είτε να το επισκευάσει δωρεάν στις εγκαταστάσεις της, είτε να το αντικαταστήσει πλήρως. Η παροχή αυτή μπορεί να αιτηθεί με την παρουσίαση αυτού του εντύπου μαζί με το πρωτότυπο τιμολόγιο ή απόδειξη λιανικής που εκδόθηκε κατά την αγορά του προϊόντος όπου είναι εμφανής η ημερομηνία αγοράς. Η εταιρεία διατηρεί το δικαίωμα να αρνηθεί την επισκευή της εγγύησης αν η πληροφορία αυτή έχει αφαιρεθεί ή έχει τροποποιηθεί μετά την αρχική αγορά του προϊόντος ή είναι διαφορετική από την αντίστοιχη πληροφορία που διατηρεί στα αρχεία της. Επιπλέον, η εταιρεία διατηρεί το δικαίωμα να αντικαταστήσει το ελαττωματικό προϊόν με άλλο αντίστοιχο προϊόν, το οποίο έχει ποιότητα ίδια ή παρόμοια με αυτήν του ελαττωματικού προϊόντος χωρίς το ελάττωμα, αντί να επισκευάσει το προϊόν.

1. Χρόνος εγγύησης: Αυτή η εγγύηση ισχύει για δύο έτη από την ημέρα της αγοράς από τον καταναλωτή.

Ημερομηνία αγοράς: .....

2. Σέρβις εγγύησης: Δυνατότητα για service εγγύησης υπάρχει στις εγκαταστάσεις της εταιρείας. Κάθε δαπάνη για την ασφαλή μεταφορά του προϊόντος προς και από τις εγκαταστάσεις αυτές βαρύνουν τον πελάτη. Αν το προϊόν έχει μεταφερθεί σε άλλη χώρα, το προϊόν θα πρέπει να μεταφερθεί στη χώρα που αγοράστηκε ώστε να μπορεί να γίνει χρήση του παρόντος εντύπου εγγύησης.
3. Περιορισμοί: Το προϊόν δεν καλύπτεται από την παρούσα εγγύηση για:
  - Περιοδικούς ελέγχους καλής λειτουργίας, συντήρηση και επισκευές ή αλλαγή ανταλλακτικών λόγω φυσιολογικής φθοράς.
  - Αναλώσιμα υλικά.
  - Ελαττώματα που έχουν προκληθεί από μη εγκεκριμένες ηθελημένες ή αθέλητες επεμβάσεις ή τροποποιήσεις, που έχουν γίνει στο προϊόν.
  - Δαπάνες που απαιτούνται για κάθε μετατροπή ή τροποποίηση ενός προϊόντος για την επίτευξη διαφορετικού τρόπου λειτουργίας από τον αρχικά εγκατεστημένο.
  - Δαπάνες που απαιτούνται για κάθε μετατροπή ή τροποποίηση ενός προϊόντος για την προσαρμογή του προϊόντος σε ειδικούς όρους ή κανόνες που έχουν αλλάξει μετά την παράδοση του προϊόντος.
  - Ελαττώματα που προέρχονται από λάθος χρήση, υπερβολική χρήση, χειρισμό ή λειτουργία του προϊόντος κατά τρόπο μη σύμφωνο με τις οδηγίες που περιέχονται στο εγχειρίδιο χρήσης και/ή στα σχετικά έγγραφα χρήσης, συμπεριλαμβανομένων πτώσης, υποβολής σε υπερβολικές δονήσεις και κακής μεταχείρισης του προϊόντος.
  - Ελαττώματα που οφείλονται σε χρήση ανταλλακτικών και αναλώσιμων που δεν είναι συμβατά με το προϊόν.
  - Ελαττώματα που οφείλονται σε σύνδεση του προϊόντος σε εξοπλισμό με τον οποίο η σύνδεση δεν είναι εγκεκριμένη.
  - Ελαττώματα που οφείλονται σε ανεπαρκή συσκευασία του προϊόντος κατά την επιστροφή του στις εγκαταστάσεις της εταιρείας.
  - Ελαττώματα που οφείλονται σε ατυχήματα και καταστροφές και κάθε άλλη αιτία που είναι πέρα από τον έλεγχο της κατασκευάστριας εταιρείας συμπεριλαμβανοντας (χωρίς να περιορίζεται σ' αυτά) ηλεκτρικό ρεύμα, νερά, φωτιά, δημόσιες αναταραχές, λάθος εξαιρισμό.
  - Ελαττώματα που οφείλονται σε αμέλεια ή ελλιπή συντήρηση του προϊόντος.
  - Ελαττώματα που οφείλονται σε φυσικές καταστροφές ή ατυχήματα.
  - Ελαττώματα που οφείλονται στη μη τήρηση των οδηγιών εγκατάστασης και των επισημάνσεων των εγγράφων που συνοδεύουν το προϊόν, στην περίπτωση που η εγκατάσταση γίνει από μη εξουσιοδοτημένο από την εταιρεία πρόσωπο.
4. Λοιποί όροι: Αποτελεί ευθύνη του πελάτη να ενημερώνει την εταιρεία για τις ρυθμίσεις του προϊόντος πριν την επισκευή. Η εγγύηση αυτή δεν επιρεάζει τα νόμιμα δικαιώματα του καταναλωτή που εξασφαλίζονται από την ισχύουσα εθνική νομοθεσία, ούτε τα δικαιώματα του καταναλωτή που απορρέουν από συμβόλαιο πώλησης. Το μέγιστο ποσό αποζημίωσης που μπορεί να απαιτηθεί από τον πελάτη ανέρχεται στο κόστος αγοράς του προϊόντος που αποδεικνύεται από το αντίστοιχο παραστατικό.